

## ACTUATOR PARKEERREM - AFSTELLEN (X)

Nummer reparatie-instructies 00235	Naam reparatie-instructies Actuator parkeerrem - afstellen (X)	Geldt voor 315195000001525 ...
Model HUNTER	Productie periode 2019	Wijziging niet geselecteerd

**⚠ WAARSCHUWING:** Het is verboden om de werking van het parkeerremstelsel te controleren tijdens het wegrijden of rijden.

**⚠ KENNISGEVING:** Zet de versnellingspook in neutraal.

Raadpleeg de instructies - HUNTER - Auto-installatie op lift (X) (00410)

Raadpleeg de instructies - HUNTER - KP en RK Spatbord - Verwijderen / opnieuw monteren (X) (28009)

### BEELD

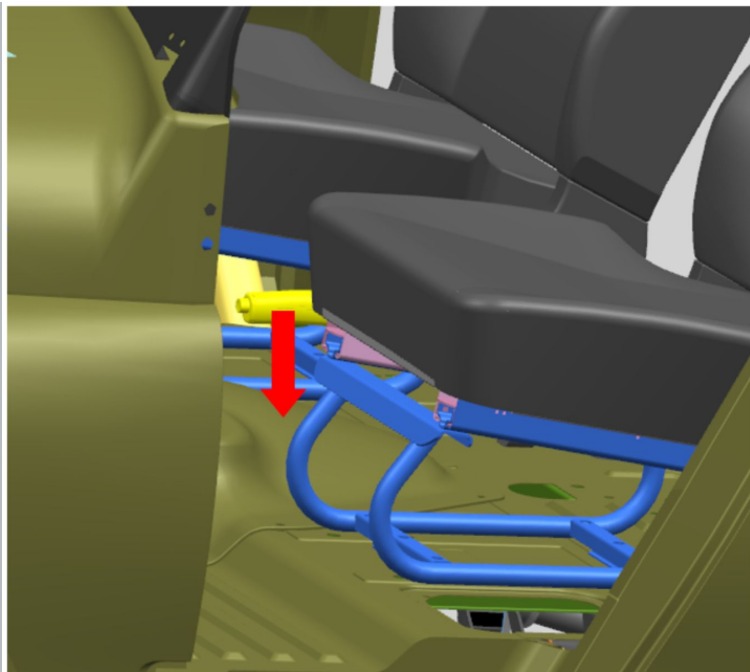

Afbeelding 1

### OPERATIE BESCHRIJVING

1. Zet de parkeerremhendel in de laagste stand.

## Aanpassing:

### BEELD

### OPERATIE BESCHRIJVING



Afbeelding 1

1. Draai de stelschroef vast.

S = 10

Draai de stelschroef vast totdat de trommel niet meer met de hand draait.

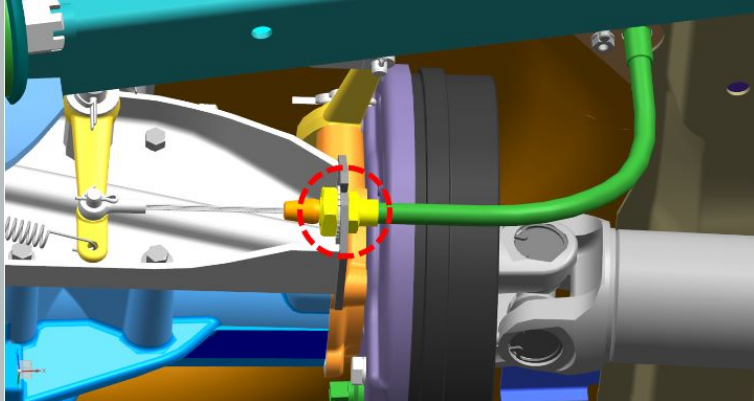

Afbeelding 2

2. Draai de moeren los.

S = 24 aanhaalmoment-

27 N · m

3. Verwijder de speling in de kabels en openingen in de aandrijving door de moeren te verdraaien.

Voer indien nodig bewerkingen uit.



Afbeelding 3

4. Draai de stelschroef 4-6 klikken los.

S = 10

In dit geval moet de trommel vrij kunnen draaien door de inspanning van de hand.

**⚠ KENNISGEVING:** Als de parkeerrem correct is afgesteld, moet de auto remmen wanneer de hendel 3-5 klikken is ingesteld. Pas indien nodig ook de lengte van de transmissieremstang aan.

#### BEELD

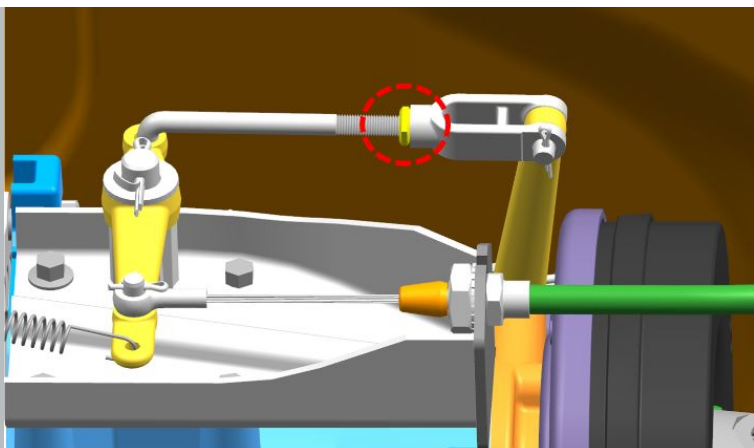

Afbeelding 1

#### OPERATIE BESCHRIJVING

1. Draai de borgmoer los.

S = 13

aanhaalmoment - 25 N · m

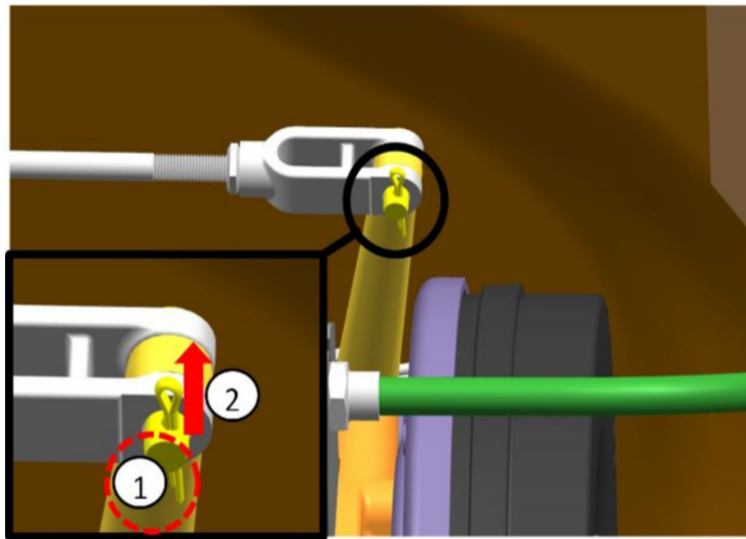

Afbeelding 2

2. Verwijder de splitpen en verwijder de pen.

**⚠ MELDING:** Hergebruik van de splitpen is niet toegestaan.

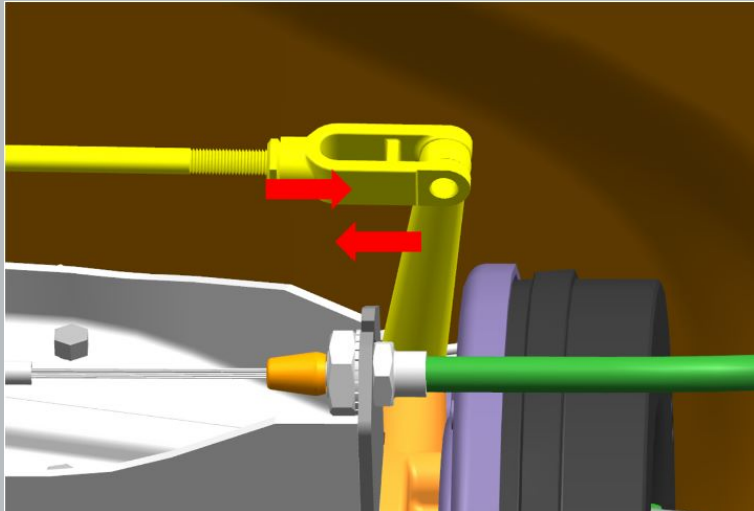

Afbeelding 3

3. Maak de gaten in het uitzetmechanisme en de aandrijving weg door het uiteinde van de hendel en de stang met de vork naar elkaar toe te bewegen.

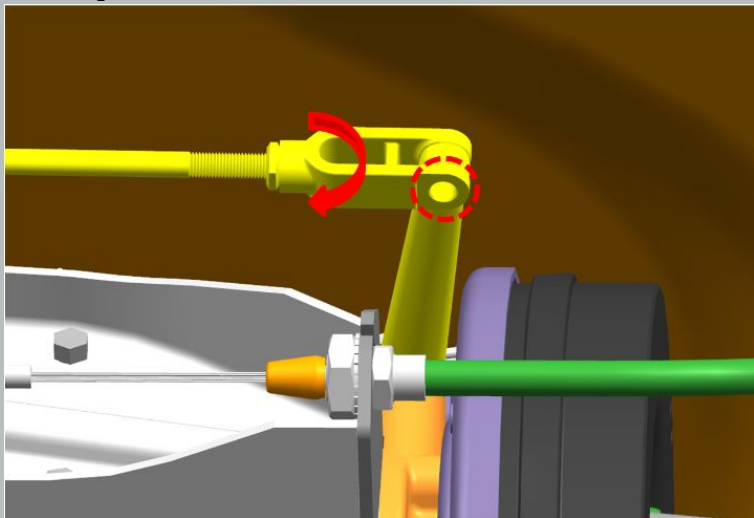

Afbeelding 4

4. Lijn de gaten in de vork en de arm uit door de vork te draaien.

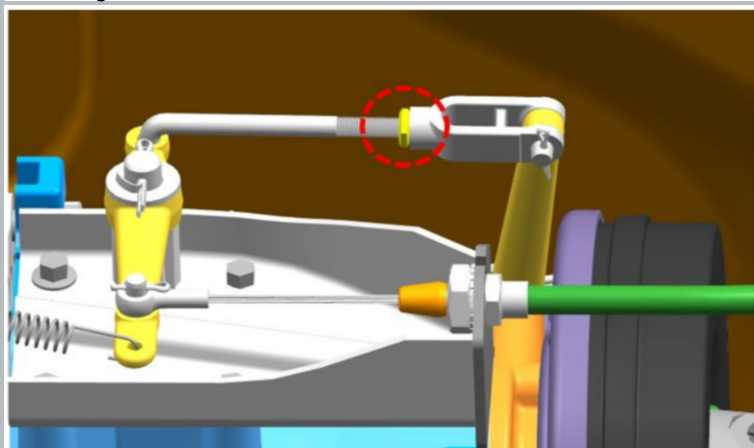

Afbeelding 5

5. Draai de borgmoer vast.

S = 13

aanhaalmoment - 25 N · m

## Installatie:

---

 **MELDING:** Controleer na het voltooien van de handeling de functionaliteit van de parkeerrem.